

Подключение терминала Vendotek VL к электромагнитному замку

Вариант №1 - с реле времени

- Контроллер Ironlogic Z5R - нужен для открытия замка через кнопку. Срабатывание сопровождается звуковым сигналом. Мануал: [z5rmanual.pdf](#)
- Платежный терминал Vendotek VL - сухие контакты терминала подают управляющий сигнал на реле времени
- Модуль реле времени Hw-751 - обеспечивает открытие замка, после срабатывания терминала Vendotek VL, на заданное время. Оно задается в меню самого реле.

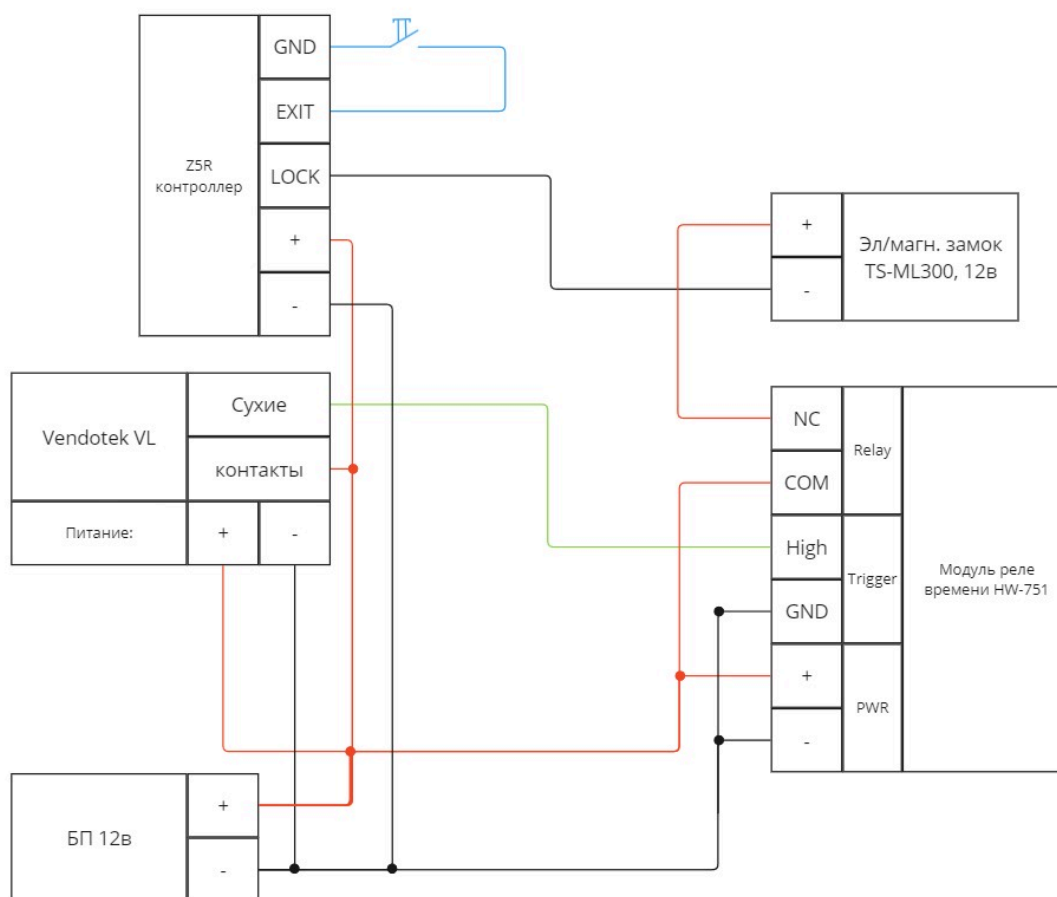

Вариант №2 - с настройкой контроллера Z5R

Этот вариант отличается от предыдущего тем, что настройка длительности открытия замка настраивается в контроллере Z5R, а не в реле времени. Также преимуществом этой схемы является наличие датчика двери. Замок будет открыт до тех пор, пока не сработает сам датчик.

Для настройки на понадобится считыватель, работающий по протоколу Touch Memory и пара ключей к нему. Порядок настройки контроллера Z5R:

1. Записываем мастер-ключ. Подробней описано в мануале к контроллеру, приложен выше. Вкратце: подключаем считыватель к контроллеру, кнопку на открытие и подаем питание. Он начинает беспрерывно пищать в течение 16 секунд - в течение этого времени прикладываем ключ - он станет мастер-ключом
2. Задаем длительность открытия замка. Перезапускаем контроллер по питанию, теперь пищать он уже не должен. Четыре раза прикладываем мастер-ключ, потом зажимаем кнопку открытия на желаемое время открытия замка. Можно подсмотреть на ютубе(не мое видео еслишто): https://youtu.be/TfQU6jH_W_8?si=mLzmR-3jzvwd4_AH&t=10
3. PROFIT

Перед монтажом настоятельно рекомендую ознакомиться с мануалом на контроллер, особенно если подключаете электромеханический замок, вместо электромагнитного.

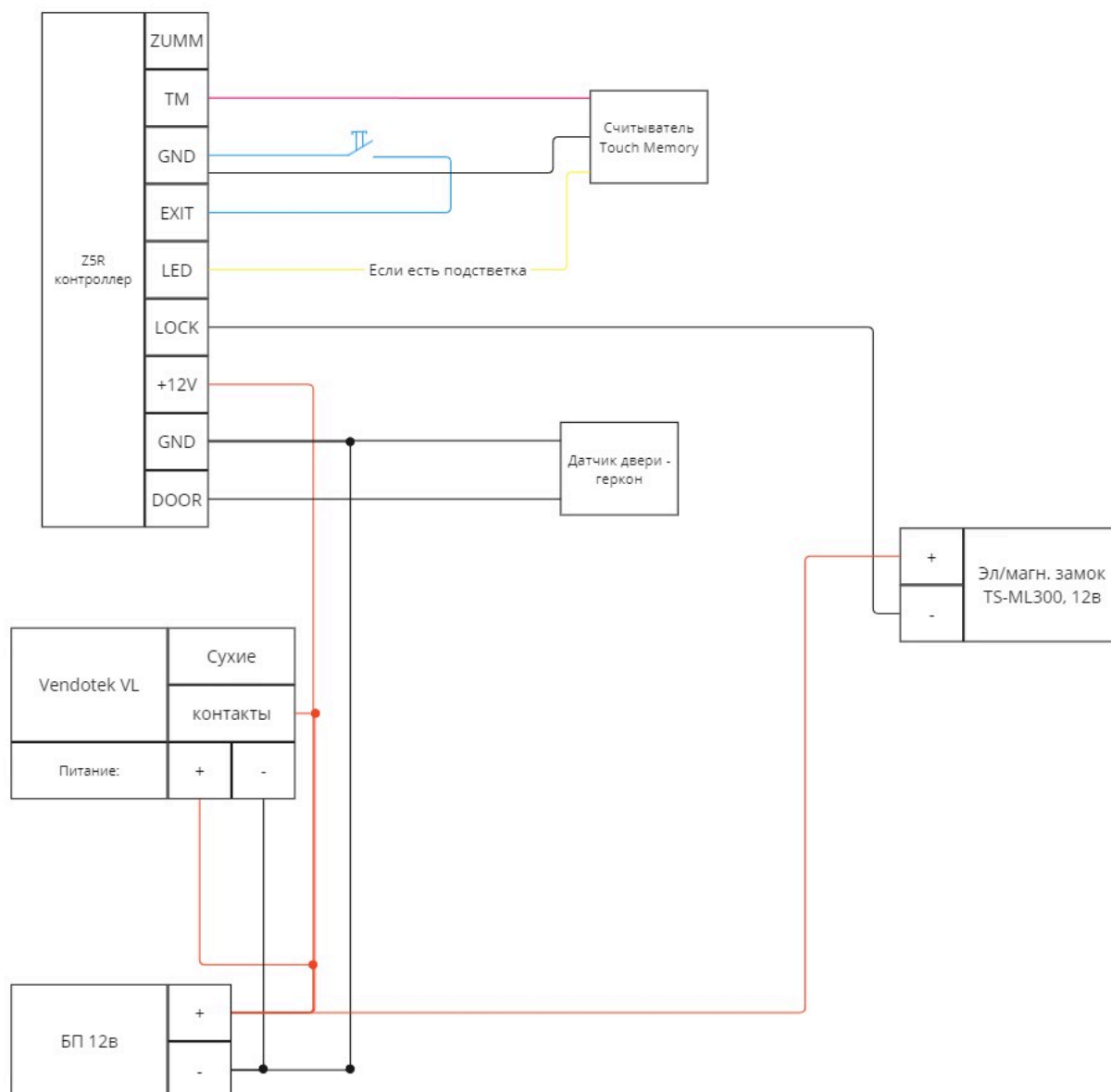

[doc](#), [hw](#)

From:

<https://wiki.lime-it.ru/> -

Permanent link:

https://wiki.lime-it.ru/doku.php/public/doc/hw/sxema_podkljuchenija_vendotek_vl_z5r_zamok

Last update: **08:25 26/12/2024**

