

Подключение терминала Vendotek

Vendotek V1/V2/V3/VX основное время потребляет 1.2 W, при ожидании карты около 3 W.. Могут использоваться источники с выходным напряжением 12 В и током 1 А .

Для подключения терминала Vendotek вам понадобятся:

1. Терминал Vendotek V3;
2. Чёрно-зелёный провод PULSE из комплекта терминала;
3. Блок питания на 12 или 24 вольта, постоянного напряжения, кабель питания к нему.
Выбор блока питания зависит от того, для какого напряжения у вас имеется модуль реле;
4. Модуль реле, на выходе которого имеются «сухие» контакты. При выборе модуля реле также обратите внимание на уровень срабатывания сигнала - «Hi/Low level trigger» - этот параметр важно знать при настройке конфигурации терминала(отправка конфига в техподдержку «Терминальных технологий»(далее «ТТ»). На модуле реле с фото выбор уровня сигнала реализован переключателем:

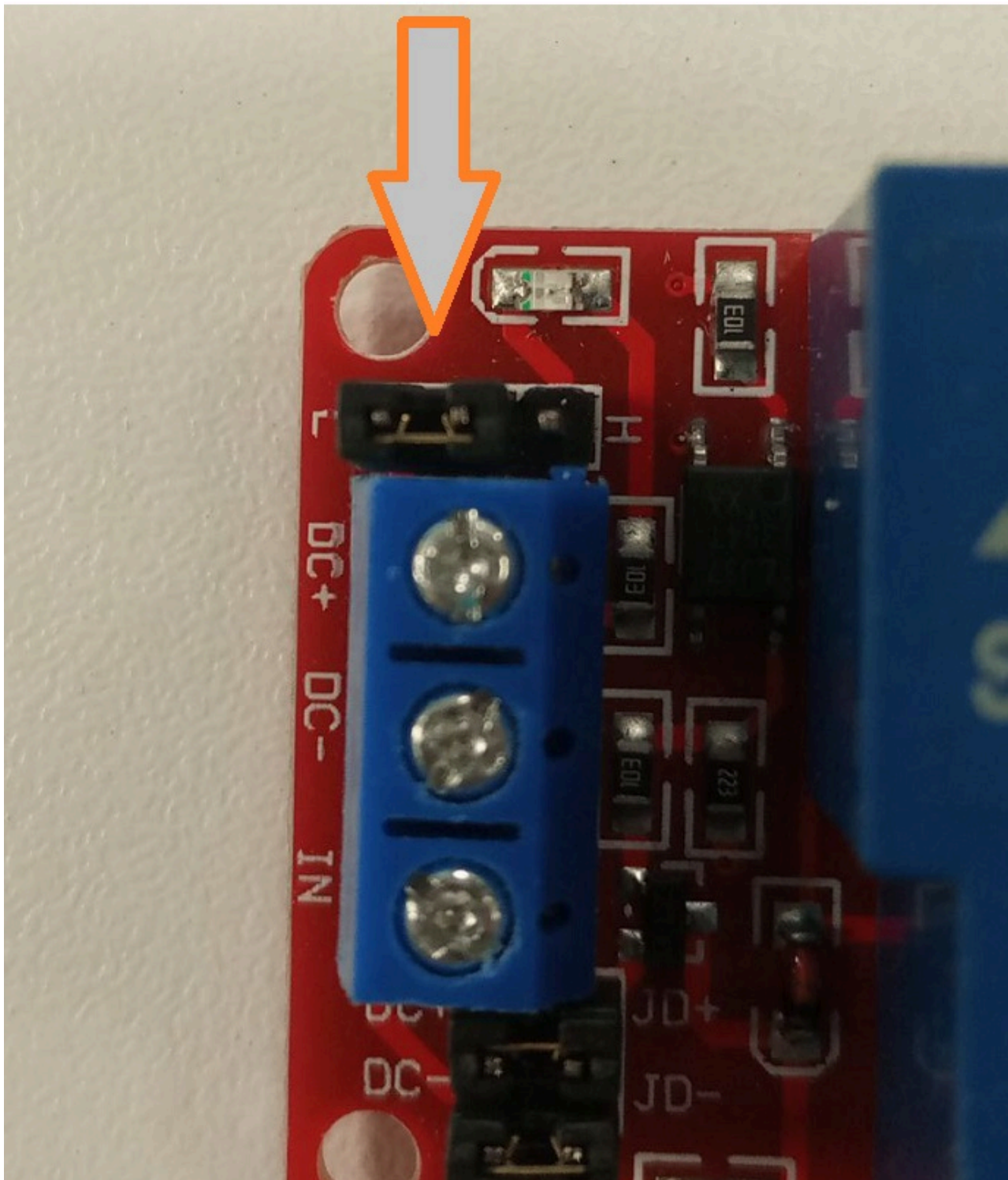

5. Как минимум 6 соединительных проводов, можно использовать клеммы;
6. Роутер;
7. 2 кабеля RJ45, не считая кабеля от интернет провайдера;



8. должен быть доступ к IP-адресу 178.62.190.140 (доменное имя vend.termt.com) по следующим портам 8082, 52801, 52803, 52.28.21.236 (доменное имя erc.termt.com) по порту 12013

При укладке кабелей помните о том, что кабели от сети 220 вольт (силовые) нельзя прокладывать в одном кабель-канале или штробе вместе с RJ-45 и другими кабелями без высокого напряжения (слаботочными): в лучшем случае это может привести к искажению и/или потере данных, в худшем - к нагреву, возгоранию оболочек кабеля или пожару. Также соблюдайте прочие правила электро- и пожарной безопасности.

Для подключения терминала Vendotek сделайте следующее:

1. Подключите ПК, Вендотек к роутеру с доступом в интернет. Устройства должны находиться в одной локальной сети;
2. Подключите питание к роутеру;
3. Проверьте, что на компьютере есть выход в интернет, если его нет - обратитесь к вашему интернет-провайдеру;
4. Подключите провода кабеля питания блока питания к зажимам L и N блока питания, а также заземления. К сети питания подключать пока не нужно;

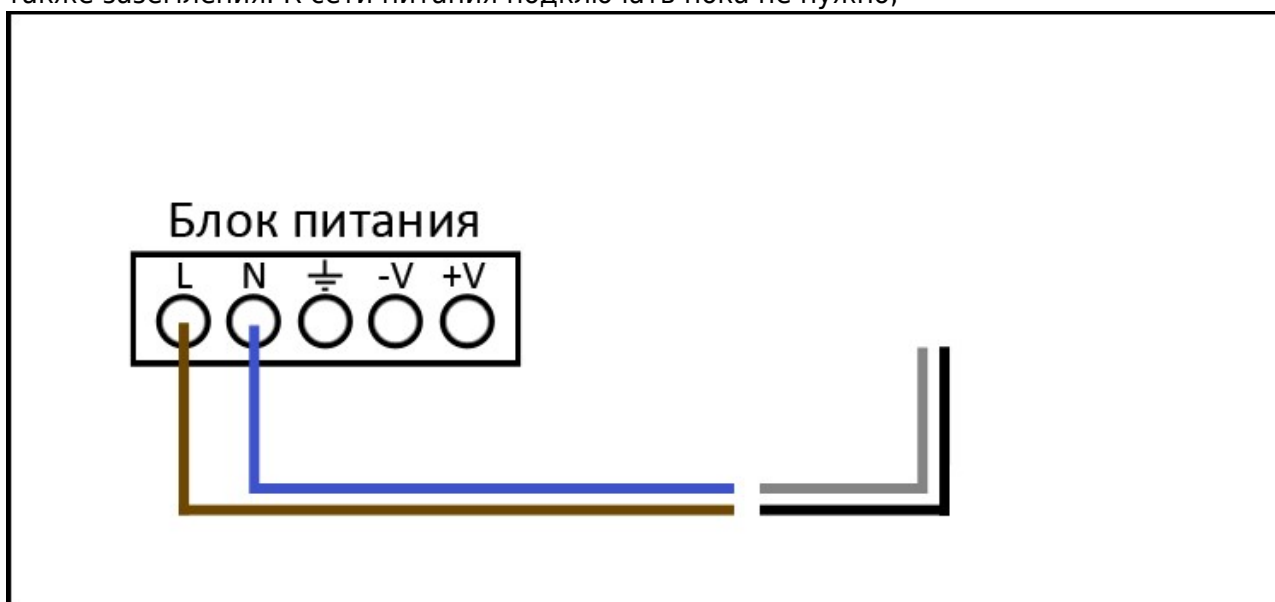

5. Соедините -V и +V зажимы выходов блока питания с соответствующими пинами разъёма VMC у терминала Vendotek;

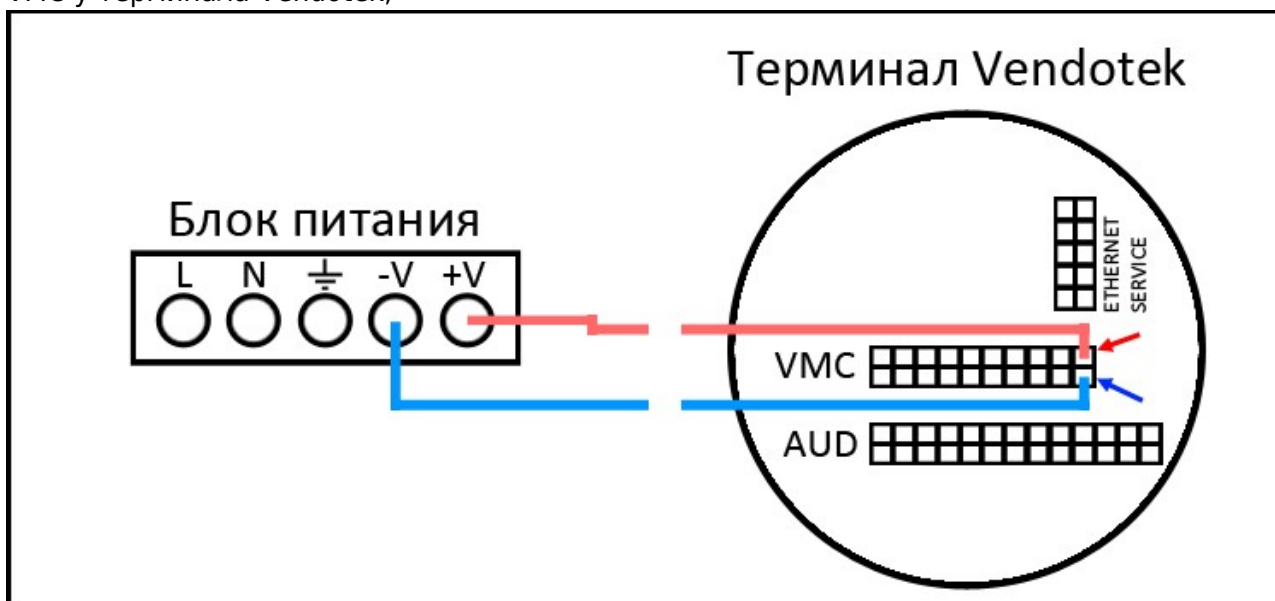

6. Соедините -V и +V зажимы выходов того же блока питания со соответствующими контактами модуля реле;

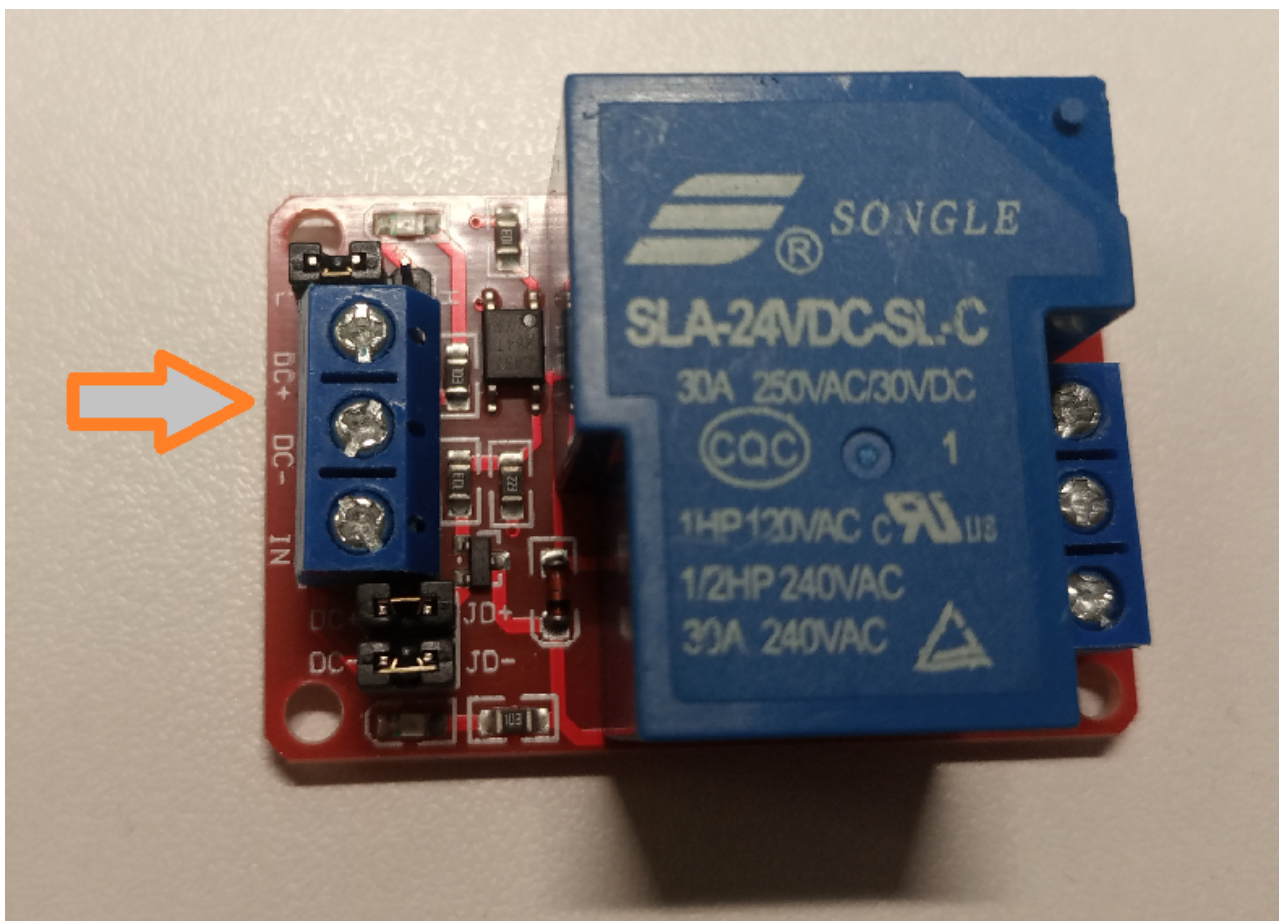

7. Зелёный провод PULSE от терминала Vendotek подключите к контакту IN реле. Чёрный провод подключается к GND, общей земле питания;

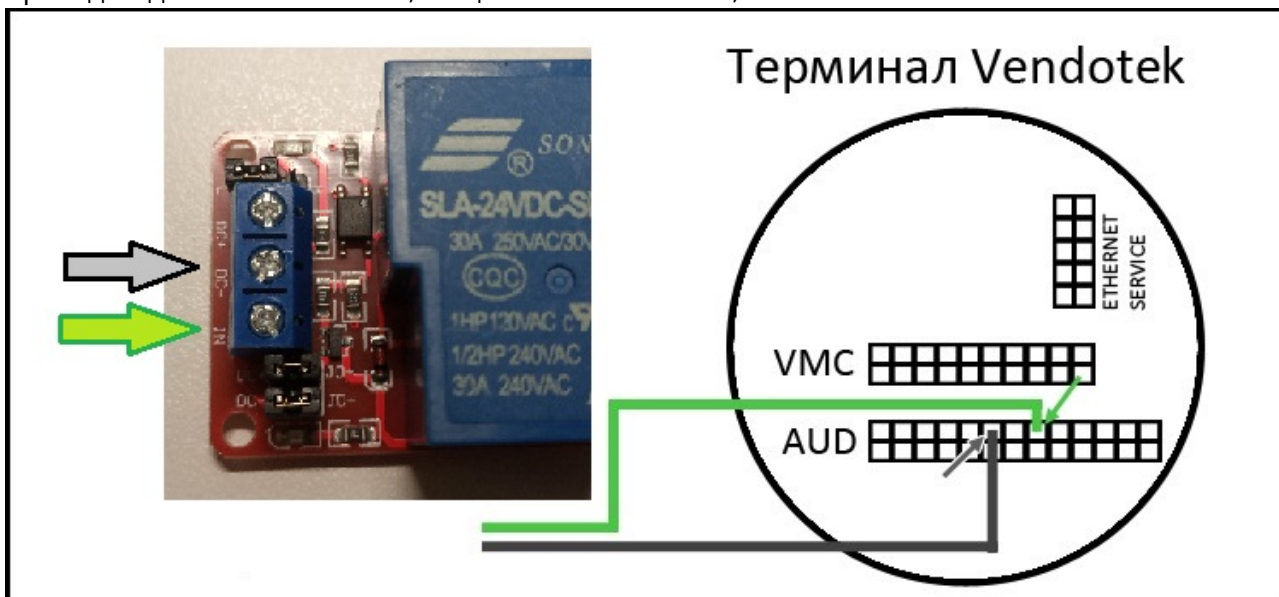

8. Контакты NO COM и NC являются «сухими» выходами реле. Для подключения контактов турникета для открытия обычно используются нормально-открытый NO и общий COM

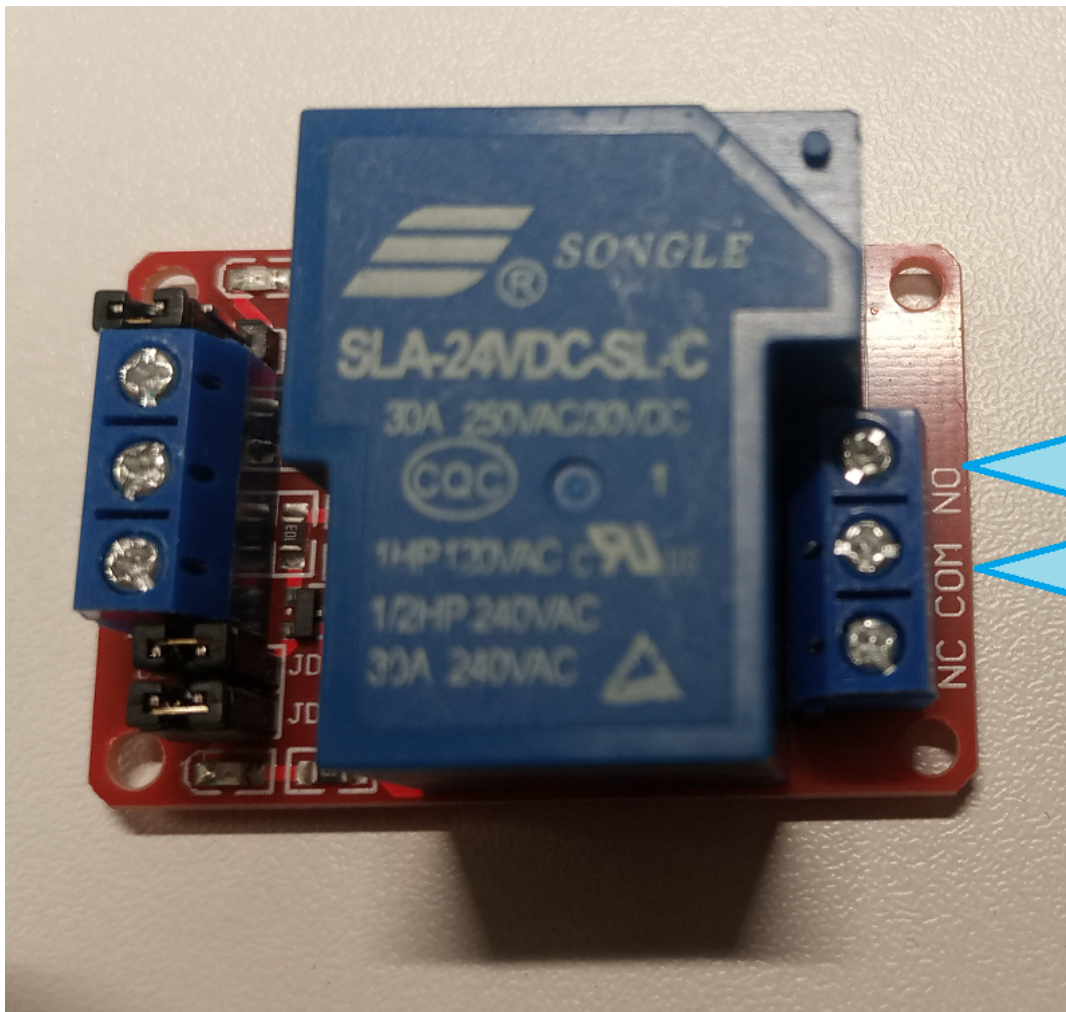

9. Подключите блок питания к сети 220 вольт;

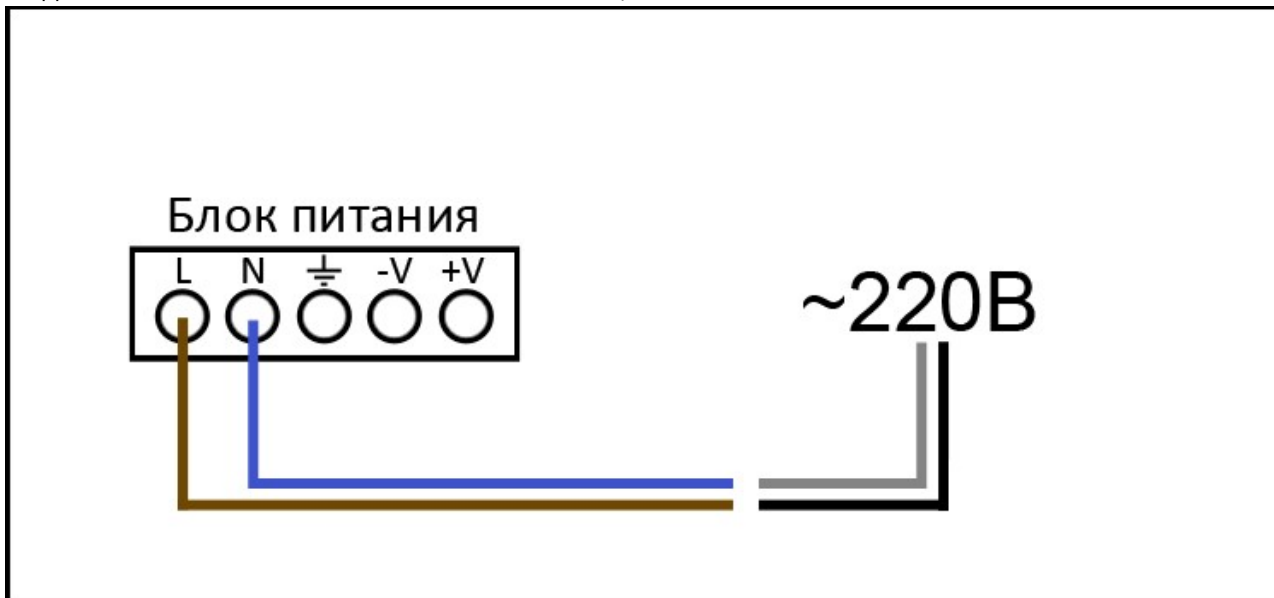

10. Подключите турникет к сети 220 вольт.

Терминал Vendotek должен воспроизвести звуковой сигнал и начать загружаться. Турникет должен инициализироваться. Устройство готово к работе.

Подключения сканера для Vendotek V3:





Принцип работы

На терминале оказывается услуга, услуга оплачивается билетом или со счета. Расчет локальной картой аналогичен использованию обычных валидаторов. При расчете по банковской карте происходит два действия:

- Оформляется виртуальная карта в системе, на эту карту продается билет или пополняется счёт на необходимую сумму.
- Происходит оказание услуги с оплатой по оформленному билету или со счета.

Таким образом терминалы считают в себе две функции:

- Функцию кассы
- Функцию точки обслуживания

Настройка интеграции

Для установки используйте инсталлятор `Lime.PayPassMiddleware.exe`, не рекомендуется изменять стандартную директорию расположения программы. Приложение состоит из двух

модулей:

- Лайм вендинг (служба);
- Лайм вендинг (консольный режим).

Модуль службы автоматически запускается при загрузке Windows.



Важно - не запускайте оба модуля одновременно во избежание нестабильной работы терминала.

После установки авторизуйтесь в веб-панели по адресу <https://admin.lime-it.ru> и выберите необходимую инсталляцию.

Общая процедура настройки:

- Создать кассу - по ней будут проводиться операции списания с банковских карт
- Создать Процессинг - им будут в системе проводиться оплаты с банковских карт
- Создать интеграцию - указывает какие кассу и процессинг использовать
- Создать услуги, которые будут продаваться на терминалах
- Для услуг настроить тарифы



Должен быть тариф с автопродажей - именно он используется для продажи!

- Создать точки обслуживания - по одной на каждый терминал
- Привязать к точкам обслуживания услугу



Услугу привязывать обязательно, иначе терминал не поймёт что ему продавать

Пошаговая инструкция: Создание кассы

Создайте кассу для Vendotek. Выберите раздел «Касса» → «Создать», введите название кассы. Выберите «Режим по умолчанию»: «Точка обслуживания» и нажмите «Сохранить».

Кассы

В данном справочнике для рабочих мест кассиров настраиваются:

- параметры периферийного оборудования,
- список товаров, которые можно продавать на каждой конкретной кассе,
- настраиваются горячие клавиши и кнопки частых действий для интерфейса Лайм.Касса.

При создании установки по умолчанию создается одна касса с виртуальным принтером – для начала работы вам нужно только указать, какие товары будут на ней продаваться и настроить COM-порт считывателя карт, если в вашей установке используют пластиковые карты :)

Название кассы *	<input type="text" value="Vendotek"/>
Точка обслуживания	<input type="text" value="Точка обслуживания"/>
Место хранения залога	<input type="text" value="Место хранения залога"/>
Тип кассы	<input type="text" value="Тип кассы"/>
Овердрафт разрешен	<input type="checkbox"/>
Печатать чек реализации при закрытии смены	<input type="checkbox"/>
Продавать билеты только на QR	<input type="checkbox"/>
Пополнять счета только на карты	<input type="checkbox"/>
Режим по умолчанию	<input type="text" value="Точка обслуживания"/>
Быстрая продажа	<input type="checkbox"/>
Тестовый режим	<input type="checkbox"/>
Дождаться фискализации	<input type="checkbox"/>
Драйвер RFID считывателя	<input type="text" value="Драйвер RFID считывателя"/>
Дисплей покупателя	<input type="checkbox"/>
Купюроприемник	<input type="checkbox"/>
Есть диспенсер карт	<input type="checkbox"/>

Сохранить Отмена

Пошаговая инструкция: Создание процессинга

Создайте процессинг для Vendotek. Выберите раздел «Касса», выберите подраздел «Процессинги» → «Создать», введите название процессинга. Установите следующие настройки:

- «Тип оплаты»: «Внешний процессинг»;
- «Режим процессинга»: «Фискальный»;
- «Группа для отчетов»: «Безналичные»;
- Галочка в поле «Возврат разрешен»;
- Галочка в поле «Активен»;
- «Сохранить».

Процессинги

Отфильтровать настройки по заголовку

Имя *	<input type="text" value="Vendotek"/>
Тип оплаты *	<input type="text" value="Внешний процессинг"/>
Режим процессинга *	<input type="text" value="Фискальный"/>
Группа для отчетов *	<input type="text" value="Безналичные"/>
Возврат разрешен	<input checked="" type="checkbox"/>
Активен	<input checked="" type="checkbox"/>

Пошаговая инструкция: Настройка интеграции

Настройте интеграцию. Для этого выберите раздел «Интеграции» → «Создать», введите название, после чего установите следующие настройки:

1. «Тип»: «Оплата банковской картой на турникете»;
2. «Касса»: «Выберите созданную в пункте 1 кассу»;
3. «Процессинг»: «Выберите созданный в пункте 2 процессинг»;
4. «Сохранить».

Пошаговая инструкция: Настройка товаров, услуг и цен

Терминалы Vendotek могут быть настроены на продажу одного или нескольких товаров или услуг. Для смены внешнего вида экрана и режима продажи необходимо обратиться в техническую поддержку Vendotek.

Ниже рассмотрим настройку режима с отображением на экране двух кнопок с выбором цены для прохода через турникет:

Создайте два товара, которые нужно продавать через Vendotek. Для создания товара выберите раздел «Товары» → «Создать», введите название товара, выберите необходимую организацию. Создайте два билета со следующими характеристиками:

1. «Тип товара»: «Билет»;
2. «Налог», которым будет облагаться товар при продаже;



Т.к. фискализация выполняется на стороне Терминальных Технологий данные по СНО и НДС необходимо передать им!

3. «Задержка прохода на турникете»: «0»;
4. «Тип перерасчета при возврате»: «Нет»;
5. «Временное ограничение» (перед созданием «Товара» создается в разделе «Товары» → подраздел «Временные ограничения» → «Создать»): определяет запланированное время действия товара;
6. «Базовая цена», по которой будет продаваться билет на терминале;
7. «Базовое количество»: «1»;
8. Галочка в поле «Разрешить возврат товара»;
9. «Сохранить».

Создайте две услуги, связанные с товарами, продаваемыми на терминале Vendotek. Для создания услуги выберите раздел «Услуги» → «Создать», введите название услуги, выберите организацию и установите следующие настройки:

1. «Тип услуги»: «Единоразовая»;
2. «Задержка между проходами»: «0»;
3. «Сохранить».

У обеих созданных услуг необходимо настроить тарифы. Для этого выберите раздел «Услуги», выделите услугу, внизу нажмите «Тарифы для услуги» → «Создать», выберите необходимую организацию и установите следующие значения:

1. «Тип оплаты»: «Ранее созданный соответствующий билет»;
2. «Величина»: «1»;
3. **Галочка в поле «Автопродажа»;**
4. «Сохранить».

Настройте список товаров, доступных для продажи на терминале Vendotek. Для этого выберите раздел «Кассы», выделите созданную в пункте 1 кассу, внизу нажмите «Товары». Найдите и отметьте галочками в столбце «Продавать на кассе» два созданных ранее, в пункте 3, товара для продажи и «QR-код». Настройки обновятся автоматически.



На кассе вендотека должны быть обязательно разрешены все билеты с тарифом автопродажа и QR код

Настройте точку обслуживания. Для этого выберите раздел «Услуги», подраздел «Точки обслуживания» → «Создать», введите название. Установите следующие настройки:

1. «Тип точки обслуживания»: «Платёжный терминал»;
2. «Способ подключения»: «ТСР»;
3. «IP Адрес»: «Адрес терминала в сети».
4. «Сохранить».

IP-адрес терминала можно узнать в самом терминале. После подключения Vendotek к сети питания и его инициализации, нажмите на экран и задержите примерно на 30 секунд. Для навигации используйте красные кнопки внизу экрана «DOWN», «UP» и «OK». В открывшемся сервисном меню введите пароль 351. Если пароль не подходит, необходимо узнать пароль к конкретному терминалу у технической поддержки Vendotek. После ввода пароля, в открывшемся меню выберите пункт «Terminal info» → «OK». Строка «IP» покажет IP-адрес устройства в сети.

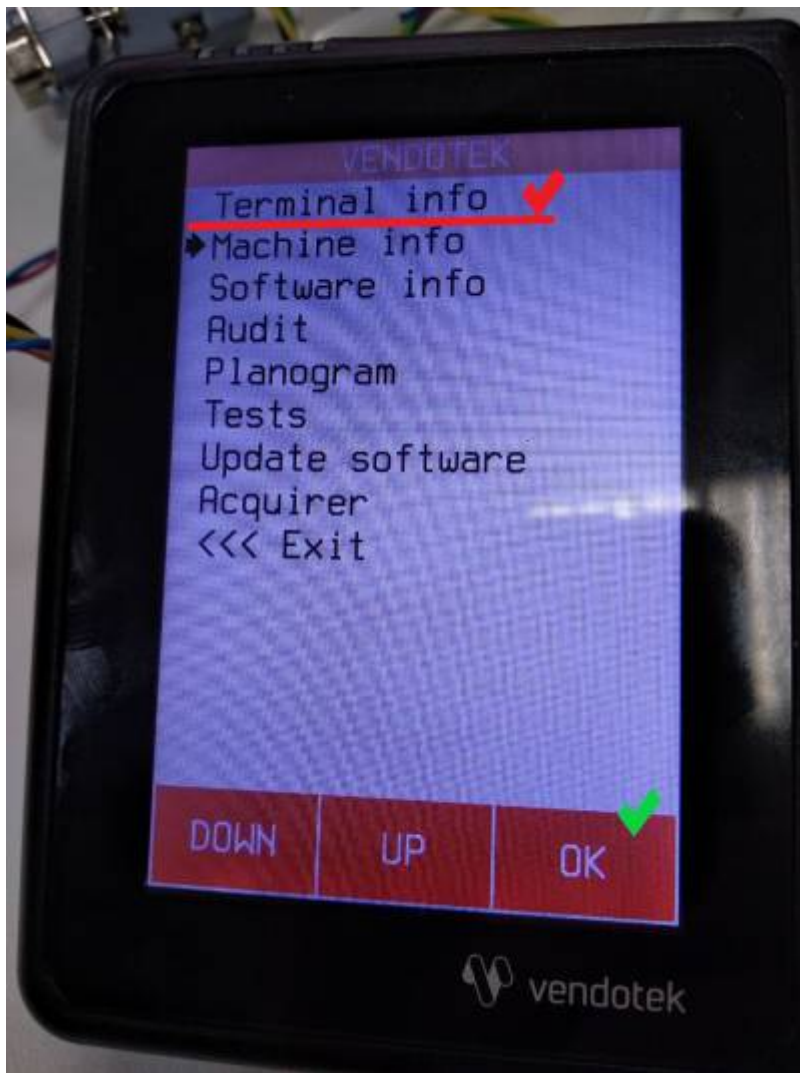

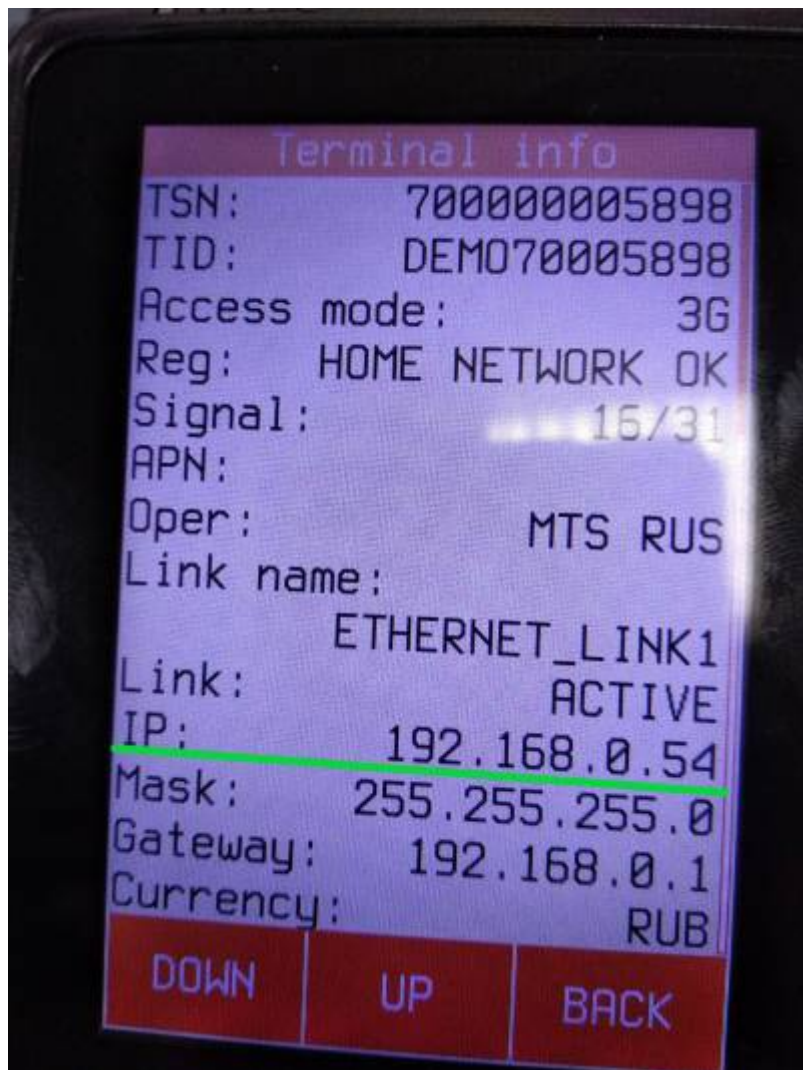

Настройте услуги, которые будут привязаны к точке обслуживания. Для этого выберите раздел «Услуги», подраздел «Точки обслуживания», выделите созданную в предыдущем пункте точку обслуживания. Внизу нажмите на кнопку «Услуги», после чего найдите и отметьте слева галочкой услуги, которые были созданы в пункте 5. Настройки обновятся автоматически.



Настройка услуги является обязательной

Пошаговая инструкция: Настройка службы обмена данными

Регистрация учетной записи

Т.к. все операции в системе подлежат авторизации для работы службы обмена необходимо зарегистрировать служебную учетную запись и предоставить ей доступ к инсталляции с правами кассира.



Права кассира являются необходимыми!

Настройка службы

Если вы отменили автоматический запуск службы после установки, запустите службу вручную с помощью ярлыка «Лайм Вендинг» на рабочем столе. После запуска или если служба была автоматически запущена, найдите файл настроек по следующему пути:

C:\LimePayPassMiddleware\appsettings.Private.json Его необходимо открыть с помощью «Блокнота» и отредактировать его содержимое. Настройки имеют следующий вид:

```
{
  "Address": "https://admin.lime-it.ru/",
  "Login": "login@lime-it.ru",
  "Password": "123456",
  "InstallationId": 123,
  "IntegrationId": 456
}
```

Задайте настройки следующим образом:

- «Address»: «<https://admin.lime-it.ru/>», в кавычках;
- «Login»: специальный логин для службы;
- «Password»: пароль от логина для службы;
- «InstallationId»: идентификатор инсталляции, без кавычек;
- «IntegrationId»: идентификатор интеграции, без кавычек.

Идентификатор инсталляции и интеграции можно узнать в веб-панели, для этого перейдите в раздел «Интеграции» и нажмите два раза на созданную в пункте 10 интеграцию. В адресной строке можно найти два идентификатора: `installations/??*/integration/edit/???`, первый - идентификатор инсталляции, второй - идентификатор интеграции, введите их в соответствующие поля в файле настроек и сохраните файл.

Важно - сохраняйте структуру файла настроек, иначе служба не запустится. Валидность настроек можно проверить в онлайн-валидаторах, например, в сервисе <https://jsonlint.com>. Если вы повредили файл настроек или допустили ошибку при форматировании данных, удалите файл или скопируйте строку выше, заменив нужные значения.

The screenshot shows a web browser window with the URL `limepay.chudin.ru/installation/117801/integration/edit/50`. The page title is "Тестовая для Тани". The breadcrumb navigation is "Мои инсталляции / Параметры инсталляции / Интеграции / Редактирование интеграции". The main content area is titled "Интеграции" and contains a form for editing an integration. The form fields are: "Имя" (Name) with value "Vendotek", "Тип" (Type) with value "Оплата банковской картой на турникете", "Касса" (Terminal) with value "Vendotek", and "Процессинг" (Processor) with value "Vendotek". Below the form are three buttons: "Обновление" (Refresh), "Сохранить" (Save), and "Отмена" (Cancel). A sidebar on the right contains a menu with items like "Параметры инсталляции", "Администрирование", "Клиенты", "Организации", "Кассы", "Места хранения залога", "Товары", "Типы скидок", "Календари", "Услуги", "Бонусные системы", "Интеграции", and "Система видеонаблюдения".

После каждого изменения настроек в файле необходимо перезапустить службу, либо перезагрузить компьютер, чтобы настройки вступили в силу. Для перезапуска службы зайдите в панель управления Windows → «Администрирование» → «Службы», либо нажмите на клавиатуре Win+R, введите «services.msc» и нажмите «Enter». Найдите службу Lime.PayPass.Middleware Service, нажмите правой кнопкой на ней и выберите «Остановить». После остановки нажмите правой кнопкой на ней и выберите «Запустить», либо запустите службу с помощью ярлыка на рабочем столе.

Пошаговая инструкция: Проверка работы

После изменения настроек и запуска службы на экране терминала будут отображаться две кнопки с ценами, которые ранее были заданы в сервисе:



Для оплаты необходимо выбрать тариф, нажав на одну из кнопок. На терминале отобразится экран ожидания оплаты:



Далее необходимо приложить банковскую карту или карту клиента к терминалу.

Если приложена карта клиента, то необходимая сумма спишется с депозита.

Если приложена банковская карта, то запрос будет отправлен терминалом к банку и, если оплата успешна, то на экране отобразится QR-код с содержанием чека, который клиент может отсканировать с помощью телефона. QR-код содержит основную информацию о продаже. Детали чека можно найти на сайте ФНС по реквизитам из QR-кода.



По адресу «<http://localhost:11000>» доступна краткая информация о подключенных терминалах - количество онлайн, оффлайн, всего терминалов, а также информация по тем, которые в данный момент не работают.

Инструкция по смене канала связи

Инструкция по смене канала связи на терминале

Фискализация терминала Vendotek по 54-ФЗ

Соответствующие инструкции [представлены на официальном сайте](#). Для включения фискализации на терминал требуется загрузить соответствующую конфигурацию со стороны производителя терминала, ГК «Терминальные Технологии».

Сначала по вопросу подключения фискализации необходимо обратиться в банк, с которым есть интеграция со стороны производителя терминала. Актуальный список банков нужно узнавать у производителя.

В общем виде последовательность действий следующая:

- Заключить договор эквайринга с банком
- Подать заявку в банк на регистрацию терминала, с указанием модели и серийным номером терминала
- Банк присваивает терминалу рабочую конфигурацию и высылает информацию производителю терминала
- Производитель удалённо обновляет терминал и он начинает принимать банковские карты

По всем вопросам и уточнениям касательно фискализации терминала Vendotek следует обратиться в техническую поддержку банка или производителя терминала.

Эквайринг для вендинга предоставляют Банки-эквайеры: POSITRON (банк ВТБ) , Банк Русский Стандарт, Газпромбанк, Энерготрансбанк (в Москве, Санкт-Петербурге и Калининграде), Kaspi Bank (в Казахстане). Информация по эквайрингу [представлена на официальном сайте](#).

Для подключение банка, работающего через ВПП (Ваш Платежный Проводник)

Необходимо терминальным отправить Заполняем данные, после проверки, проверяем договор и подписываем, отправляем в банк.

Если Вы хотите подключиться к эквайринг банку, то Вам надо выбрать банк: Тинькофф, ВТБ и Промсвязьбанк (подключение терминалов Vendotek Vendotek V1 / V2 / V3 / VX / VL / VN / VT).

Для подключения необходимо написать: Наименование компании, ИНН, Телефон, e-mail, ФИО лица, ответственного за подписание и подключение эквайринга. Серийный номер терминала. Какой вид услуги или товар будет реализовываться.

Настройка фискализации терминала Vendotek V3 АТОЛ ОНЛАЙН

В общем случае для подключения Vendotek 3 к облачной фискализации Атол.Онлайн необходимо:

1. Зарегистрироваться в Личном Кабинете (далее - ЛК) Атол.Онлайн;
2. В ЛК Атол.Онлайн сформировать (присоединить) договор;
3. Арендовать кассу в ЛК Атол.Онлайн;
4. Создать автоматы в ЛК Атол.Онлайн;
5. Выполнить настройки в ЛК VMP (см. Руководство пользователя VMP):

→ в разделе Profile каждого терминала необходимо заполнить следующие поля:

- Inventory ID - заводской номер вендингового автомата;
- Address - адрес расчетов (юридический адрес);
- City - место расчетов (адрес места нахождения аппарата);

- Timezone - часовой пояс.

Отправить на vendsupport@termt.com запрос, содержащий: **Лучше передать файл интегратора из ЛК Атол Онлайн.**

→ ИНН организации, от которой заключался договор с Атол.Онлайн, логин и пароль для кассы, серийные номера терминалов Vendotek с указанием к какой кассе какой терминал подключается (в случае использования нескольких касс);

→ для каждой из касс указать версию ФФД - 1.05 или 1.2;

→ в каком протоколе работает/ют аппарат/ы: MDB или Executive Price holding;

Конфигурация будет загружена в терминал по GPRS / Ethernet автоматически (при наличии доступа в Интернет на терминале);

После загрузки конфигурации терминал готов к работе с облачной кассой

Доступ в VMP Доступ в VMP возможен с любого устройства, подключенного к интернету, включая мобильные устройства, через WEB-интерфейс. Не требует установки дополнительного ПО. Рекомендованные для использования браузеры: Chrome, Firefox, Safari. Для регистрации необходимо отправить запрос на подключение к VMP на vendsupport@termt.com, в котором должны быть указаны: название организации, электронная почта и серийные номера терминалов. Ссылка для доступа <https://my.vendotek.com>

Смотри также [Vendotek VL - поддержка нового протокола HashPos](#)

[doc](#), [hw](#), [vendotek](#)

From:
<https://wiki.lime-it.ru/> -

Permanent link:
https://wiki.lime-it.ru/doku.php/public/doc/vendotek/podkljuchenie_terminala_vendotek

Last update: **10:58 15/01/2025**

